

アルフィ ティーフィルター



取扱説明書

品番：APAB用
Aroma Compact

このたびはアルフィ・ティーフィルターをお買い上げいただきありがとうございます。ご使用前に必ずこの取扱説明書をお読みください。そして、いつでも取り出せるところに大切に保管してください。

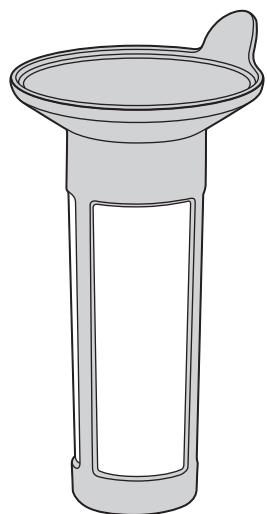

もくじ

ご使用前に P.1 各部のなまえ
P.2 安全上の注意
P.3 使用上のお願い

ご使用方法 P.4 使い方
P.6 お手入れ

困ったとき P.7 お問い合わせ

各部のなまえ

ご使用前に、各部品がそろっていることを確認してください。

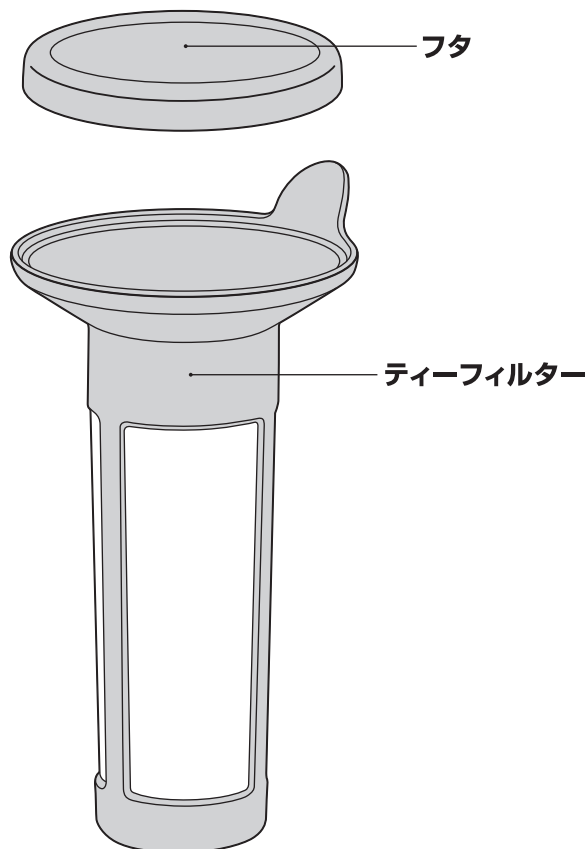

安全上の注意

ご使用前によくお読みの上、必ずお守りください。

表示マークの意味について

■製品を正しくお使いいただくために、誤った使い方をしたときに生じる危害や損害の程度を以下の表示で区分しています。

 警告	死亡、または重傷を負う恐れがある内容を示しています。	 注意	軽傷、または物的損害を負う恐れがある内容を示しています。
---	----------------------------	---	------------------------------

■図記号について

 禁止	してはいけない内容を表しています。
---	-------------------

警告

-  **禁止** 乳幼児の手の届くところには置かないでください。また、いたずらには十分に注意してください。
*やけどやけがの原因になります。





注意

-  **禁止** 茶こしの目的以外に使用しないでください。
*けがなどの原因になります。

-  **禁止** ストーブやコンロなどの火気に近づけないでください。
*やけどや変形・変色の原因になります。



-  **禁止** アルフィ卓上用まほうびん以外に使用しないでください。
*けがやものを汚す原因になります。
*形状により使用できないアルフィ製品がありますのでご了承ください。

-  **禁止** ティーフィルターのフチに熱いやかんなどをあてないでください。
*転倒してやけどやものを汚す原因になります。またティーフィルターが変形する原因になります。

-  **改造・分解・修理は絶対にしないでください。**
禁止 *故障・事故の原因になります。(修理はお買い上げの販売店、またはサーモスお客様相談室にご相談ください。)
【P.7】

使用上のお願い

落とす・ぶつけるなど強い衝撃を与えないでください。

ドリップ中に持ち歩かないでください。

使い方

① 茶葉を入れる

ティーフィルターに茶葉を適量入れます。

〈ご使用前に〉

ティーフィルターを十分に洗ってください。【P.6】

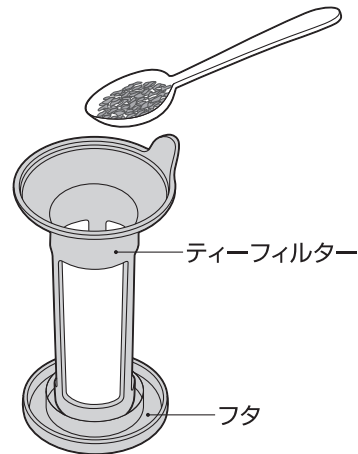

② ティーフィルターを取り付ける

卓上用まほうびんにティーフィルターを取り付けます。

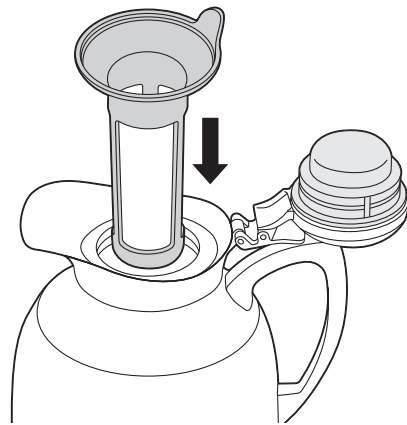

使い方

③ お湯を注ぐ

お湯を適量注ぎます。



④ 茶葉を蒸らす

ティーフィルターにフタをのせて茶葉を蒸らします。

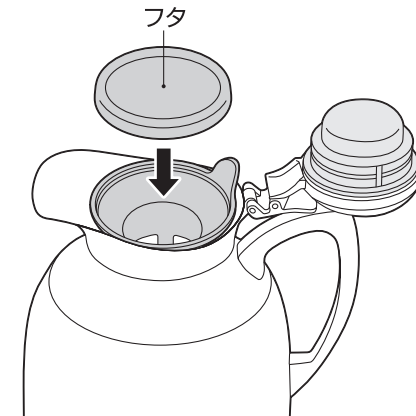

⑤ ティーフィルターを取り出す

ティーフィルターとフタを取り出し、卓上用まほうびんのフタを閉めます。

お手入れ 臭いや汚れ・カビを防ぎ、いつまでも清潔にご使用いただくために、ご使用後は必ずお手入れをしてください。

- ご使用後は、すぐにきれいに洗い、十分乾燥させてください。
- 長時間ご使用にならないときは、きれいに洗って汚れを落とし、十分乾燥させ、高温多湿の場所をさけて保管してください。

部品名		ティーフィルター	フタ
洗い方			
	流水洗い	○	○
	つけ洗い	○	○
漂白剤	酸素系	○	○
	塩素系	×	○
	食器洗浄機 食器乾燥機	○	○

ぬるま湯でうすめた食器用中性洗剤をやわらかいスポンジに含ませて使用してください。漂白剤を使用する場合は台所用漂白剤の注意表示に従ってください。(目安30分)
すすいだ後は、よく水を切り、十分乾燥させてください。

お手入れ上の注意 お手入れ前によくお読みの上、必ずお守りください。

○ シンナー・ベンジン・金属タワシ・みがき粉・クレンザーは
禁止 使用しないでください。
*さびや傷・故障などの原因になります。

○ ティーフィルターは塩素系漂白剤を使用しないでください。
禁止 *さびや故障の原因になります。

お問い合わせ

製品の品質管理には、万全の注意を払っておりますが、万一製品に不具合が生じたときや製品に関するご不明な点・ご質問などがございましたら、下記お客様相談室までお問い合わせください。

サーモスお客様相談室

 **0570-066966**

ナビダイヤル。 ※一般電話からは市内通話料金でご利用いただけます。

ナビダイヤルがご利用いただけない場合はこちらへ **0256-92-6696**

受付時間：9:00～17:00 月曜日～金曜日(祝日・弊社休業日を除く)

〒959-0215 新潟県燕市吉田下中野1435番地

サーモス株式会社 お客様相談室

ホームページアドレス <http://www.thermos.jp/>

製品の改良・改善のために仕様の一部を予告なしに変更することがあります。そのためイラストと製品とは多少異なる場合がありますが、ご了承ください。